

I**OUTILLAGE SPECIAL****(-).0403 T**

- Appareil pour dépose et repose du palier milieu dans le tube de transmission comprenant :

- AZ** - Appareil à inertie
- K** - Extracteur monté
- L** - Appui de montage
- M** - Plaque
- N** - Bague coulissante de réglage
- P** - Bague de guidage
- R** - Support du tube de poussée

II

- Placer le tube de transmission dans un étau (support **(R)**)
- Déposer le graisseur
- Introduire l'appareil dans le tube (en l'orientant convenablement pour que le basculeur **(1)** reste horizontal) jusqu'à ce que l'appui **(L)** soit en contact avec le palier **(2)**
- Fixer la plaque **(M)** sur le tube en faisant correspondre le trou repéré HYP avec un trou supérieur du tube
- Frapper avec la masse sur l'appareil de façon à avancer le palier de quelques centimètres pour le décoller

IMPORTANT

Cette opération de décollement est très importante, car la faible surface du basculeur sur la cage risque d'en provoquer la rupture lors de l'extraction

III

- Tourner l'appareil d'un demi-tour afin que le basculeur vienne en position verticale
- Extraire le palier à l'aide de la masse **(3)** jusqu'en butée sur la plaque **(M)**
- Déposer la plaque **(M)** et retirer le palier

IV

- Visser l'extracteur **(K)** jusqu'à ce que la tige filetée soit en contact avec la partie épaisse du basculeur pour l'immobiliser
- Serrer fermement l'appui de montage **(L)** contre l'extracteur **(K)**
- Placer le palier **(2)** sur l'extracteur **(K)**
- Mesurer sur le tube de transmission la cote entre graisseur et bride de fixation
- Reporter cette cote **(a)** sur l'appareil entre le centre de la gorge de graissage du palier **(2)** et la plaque d'appui **(M)**
- Amener la bague de réglage **(N)** contre la plaque **(M)** et serrer sa vis de blocage

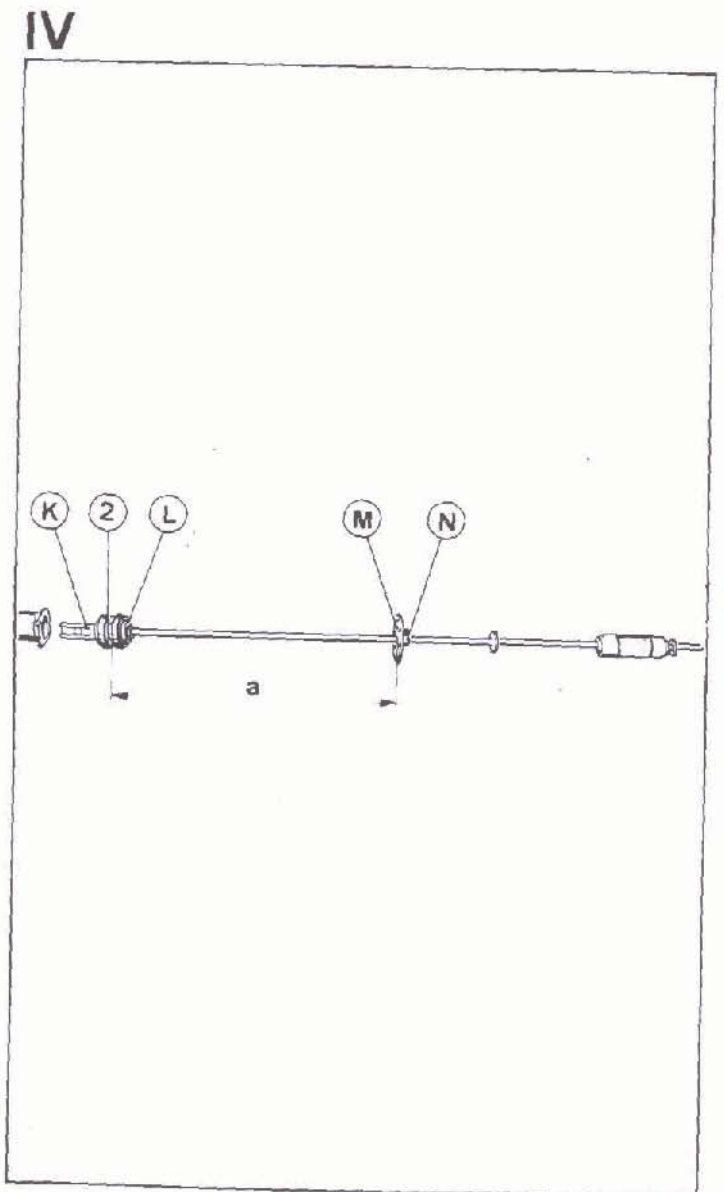
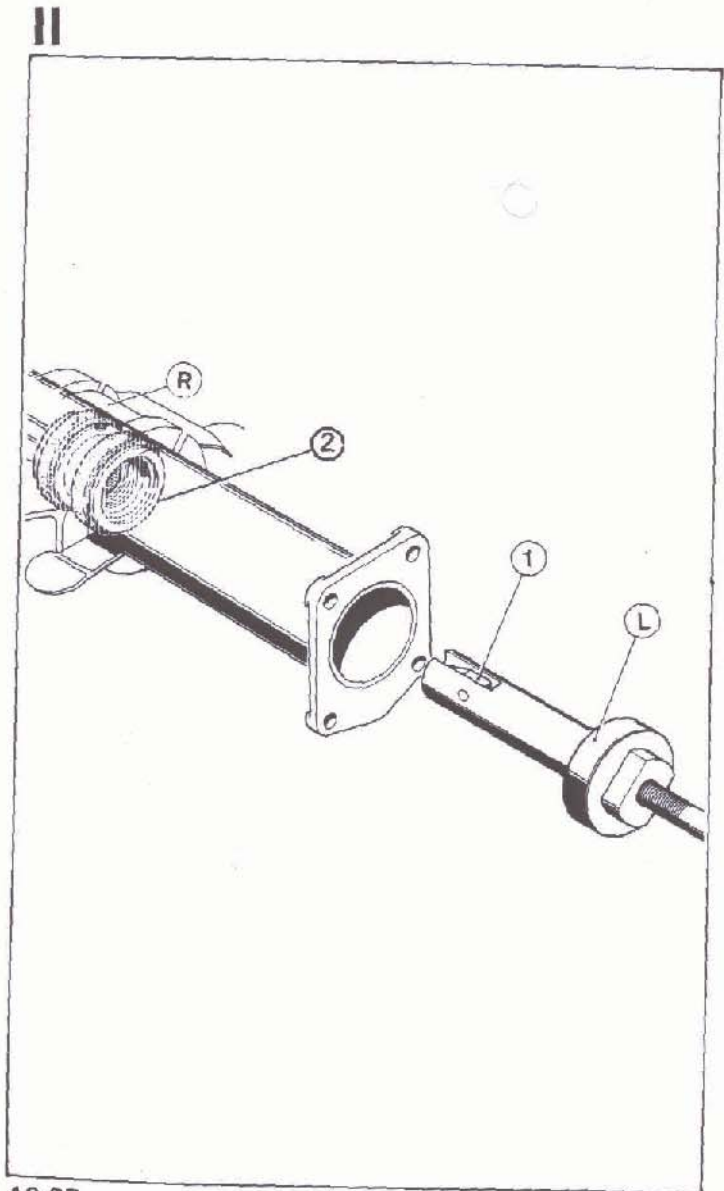
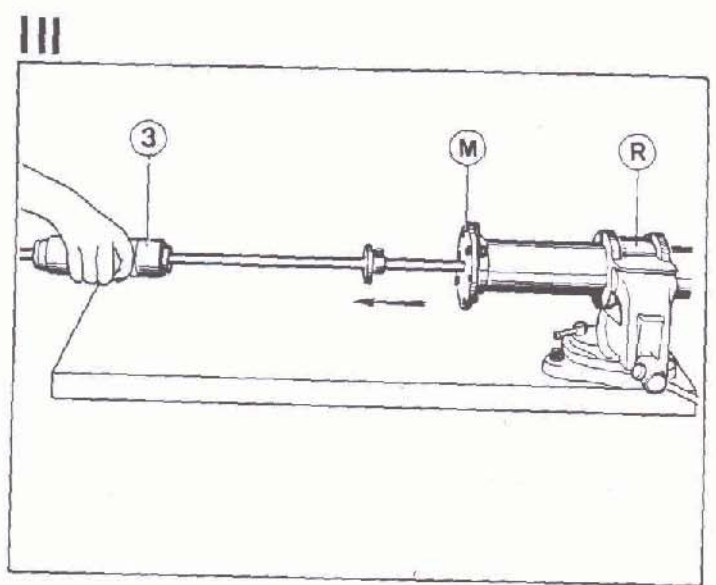
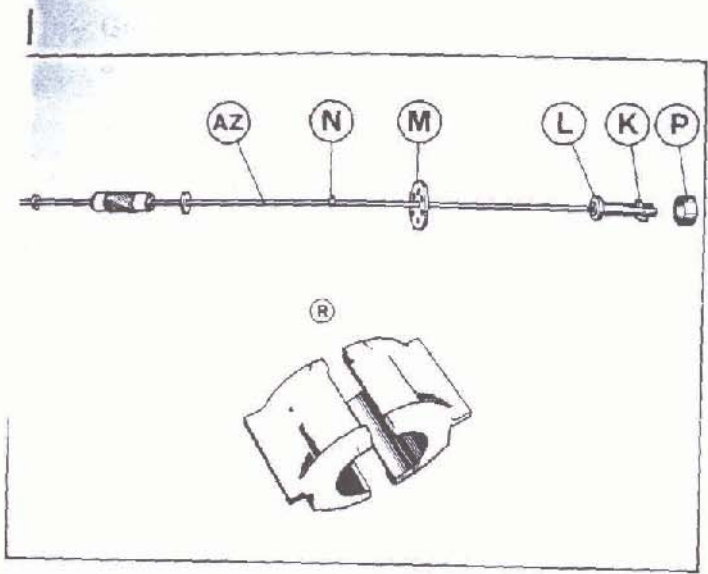

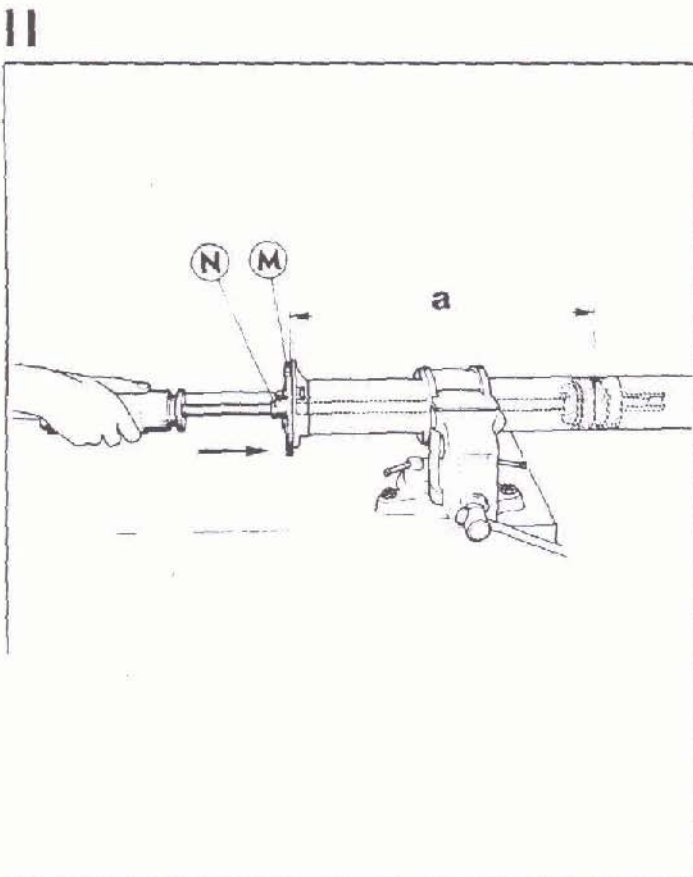
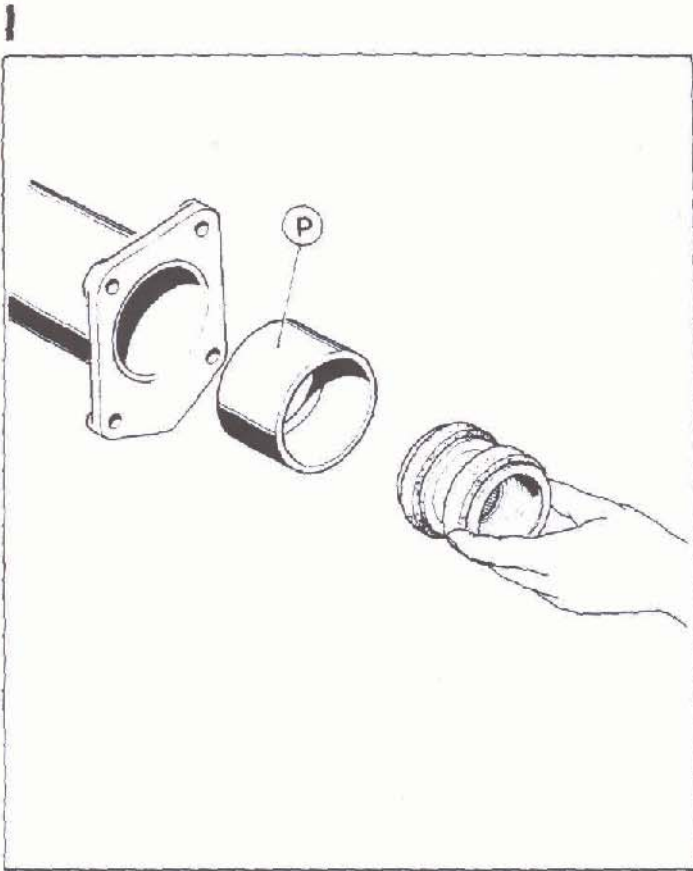

505

TRANSMISSION
TUBE DE LIAISON
DEPOSE — REPOSE DU PALIER MILIEU

40

B4005⁽¹⁾

I

- Graisser l'intérieur du tube de transmission avec de l'huile moteur
- Plonger le roulement complet dans l'huile puis l'introduire dans le tube de transmission en utilisant la bague de guidage (P) et éventuellement un maillet

II

- Engager l'appareil dans le palier
- Fixer la plaque (M) sur le tube de transmission en faisant correspondre le trou repéré HYP avec un trou supérieur du tube
- Frapper jusqu'à ce que la bague (N) soit en contact avec la plaque (M)
- Vérifier l'alignement de la rainure de graissage du palier avec le trou du graisseur
- Monter le graisseur